



NOTICE DE MONTAGE

POIGNÉES CHAUFFANTES



VEUILLEZ PRENDRE CONNAISSANCE DE L'ENSEMBLE DES INSTRUCTIONS ET INFORMATIONS CI-DESSOUS AVANT D'ENTREPRENDRE LE MONTAGE.

Schéma de montage

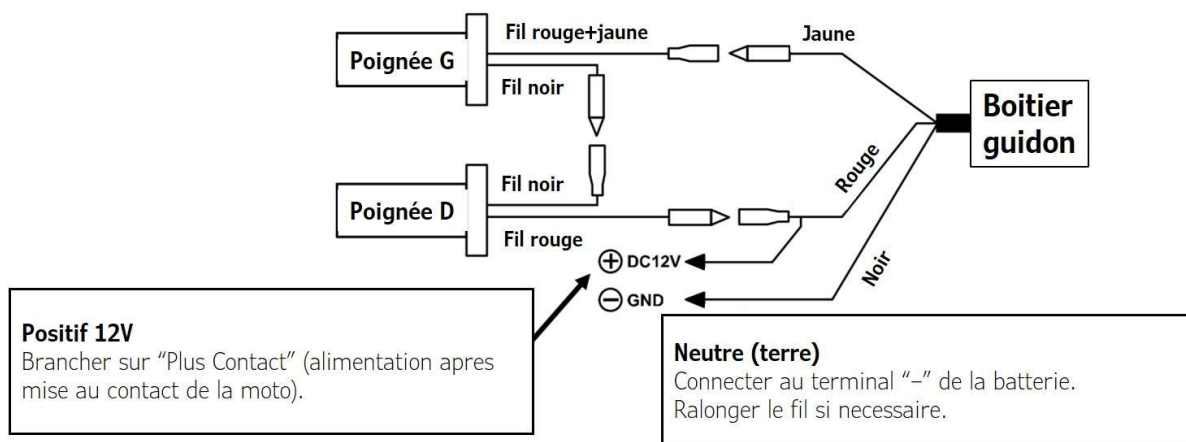

Instructions de montage

1. Débrancher le pôle négatif de la batterie.
2. Démontez les poignées d'origine de la moto.

3. Nettoyer et dégraisser l'intérieur des poignées chauffantes, ainsi que le guidon.
4. Identifier le fil « Plus Contact » (plus après contact) sur la moto, près du guidon et connecter le boîtier de commande à l'aide d'une des cosses fournies.

Ne pas

- Connecter directement à la batterie.
- Connecter sur un fil qui va à l'anti-démarrage de la moto, si sur un fil qui va au phare, aux clignotants, au klaxon ou au boîtier de gestion moteur.

En cas de doute consulter la documentation de votre moto, ou votre concessionnaire.

5. Brancher le fil noir du boîtier de commande sur le pôle négatif de la batterie, ou sur tout point de mise à la terre convenable.
6. Monter la poignée gauche sur le guidon, et la poignée droite sur la commande d'accélérateur, en vous assurant que le fil n'empêche pas le mouvement de l'accélérateur. Dans les deux cas, mettre un peu de colle résistante à la chaleur.
7. Connecter les fils restant selon le schéma ci-dessus.
8. Monter le boîtier de commande sur le guidon.

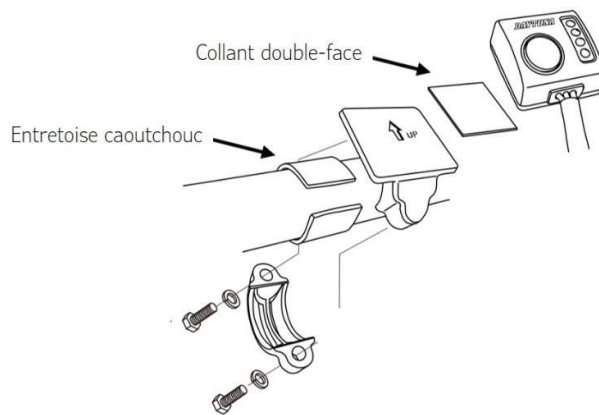

9. Vérifier que le montage ne gêne pas le mouvement du guidon.
10. Rebrancher la batterie et tester le montage.